

DAMPA® Heat-650-4-MH2 med WLT-D register

Systemoversigt

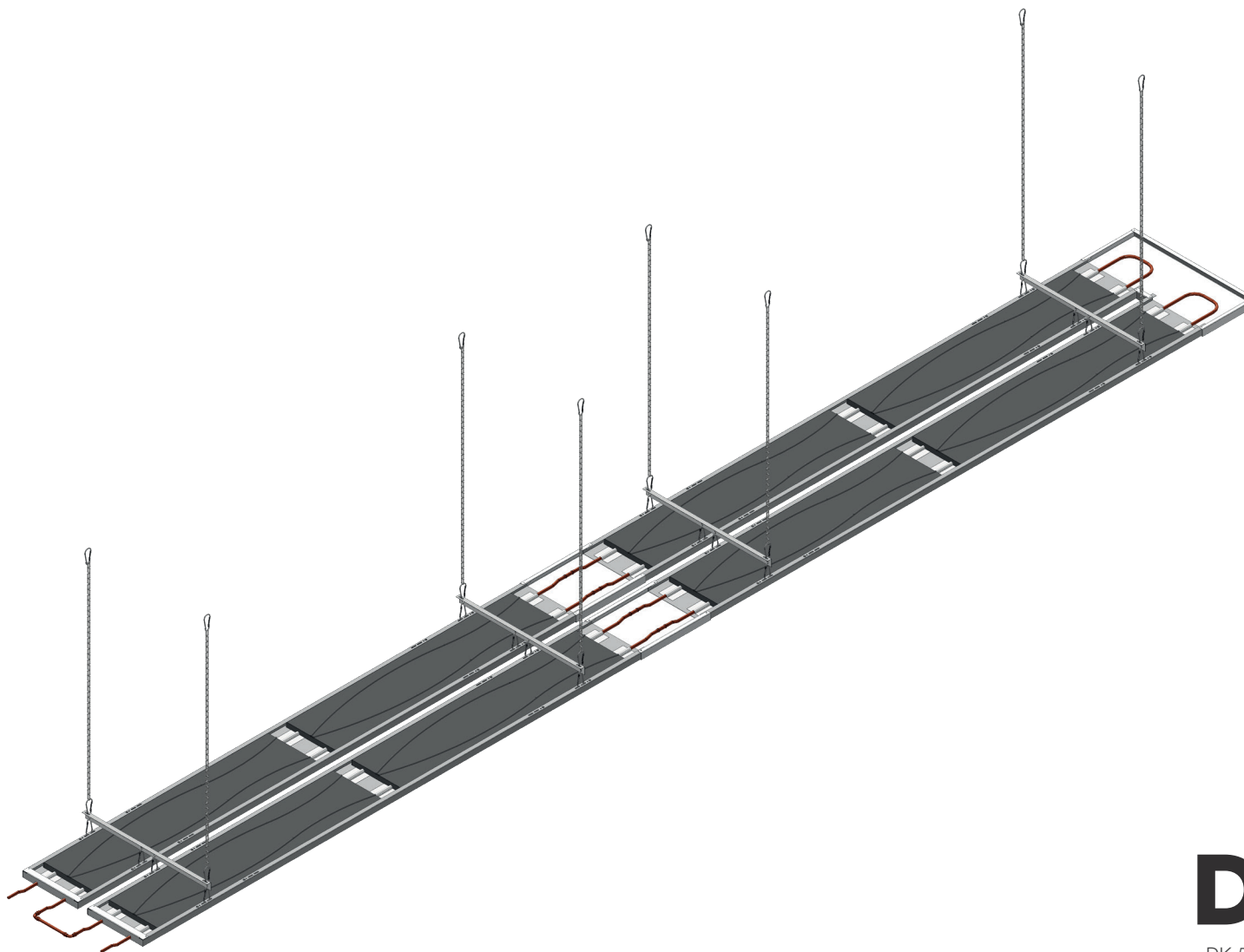

DAMPA®

DK-5690 Tommerup, Tel.: +45 63 76 13 00
dampa@dampa.dk, www.dampa.com

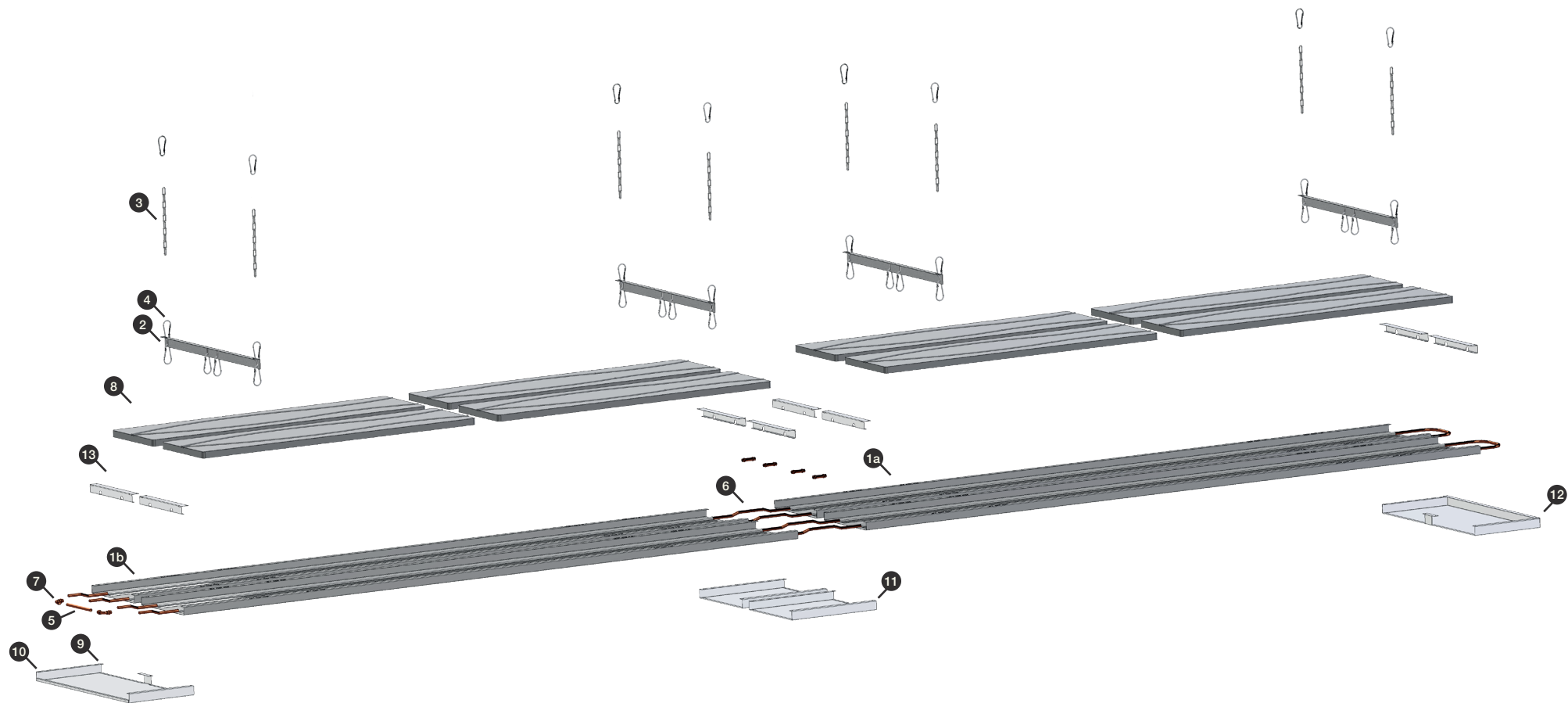

DAMPA®

DK-5690 Tommerup, Tel.: +45 63 76 13 00
dampa@dampa.dk, www.dampa.com

Komponentliste: DAMPA® Heat-650-4-MH2 med WLT-D register

1a

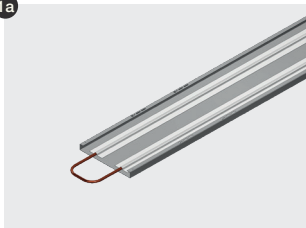

Heat Panel for afslutning

Mål: 3000 (2700) x 297 x 30 mm
Materiale: Aluminium med kobberregister
Vægt: 1,37 kg/m

1b

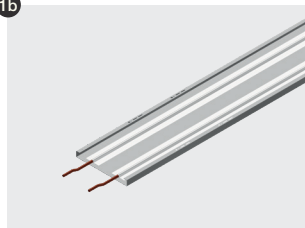

Heat Panel, standard

Mål: 3000 (2700) x 297 x 30 mm
Materiale: Aluminium med kobberregister
Vægt: 1,37 kg/m

2

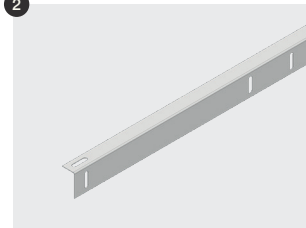

Multihanger, type MH2

Mål: 670 x 36 x 21 mm
Materiale: Stål
Vægt: 300 g/stk

3



Kæde

Mål: 1000 x 3 mm
Materiale: Galvaniseret stål
Vægt: 300 g/m
Bæreevne: 10 kg/stk

4



Karabinhage

Mål: 50 x 25 mm
Materiale: Galvaniseret stål
Vægt: 25 g/stk

5

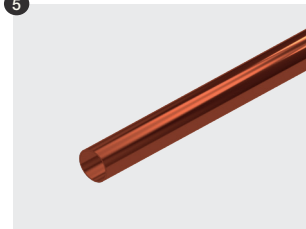

Kobberrør

Mål: ø 12 x 116 mm
Materiale: Kobber
Vægt: 125 g/stk

6



Skydemuffe

Mål: ø 12 mm
Materiale: Kobber
Vægt: 50 g/stk

7

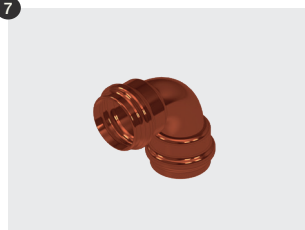

90° bøjning

Mål: ø 12 mm
Materiale: Kobber
Vægt: 50 g/stk

8

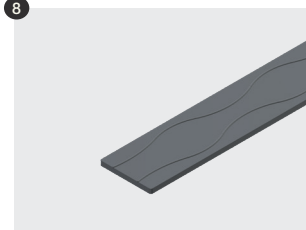

Batts i pose

Mål: 1200 x 295 mm
Materiale: Mineraluld i pose
Vægt: 440 g/stk

9

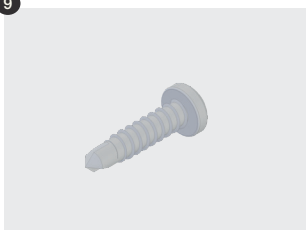

Selvskærende skruer*

Mål: ø 4,1 x 13 mm
Materiale: Stål

10



Endeplade for tilslutning*

Mål: 287 x 650 x 35 mm
Materiale: Aluminium
Vægt: 650 g/stk

11

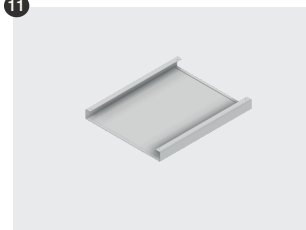

Dækplade*

Mål: 372 x 300 x 35 mm
Materiale: Aluminium
Vægt: 400 g/stk

12



Endeplade for afslutning*

Mål: 287 x 650 x 35 mm
Materiale: Aluminium
Vægt: 750 g/stk

13

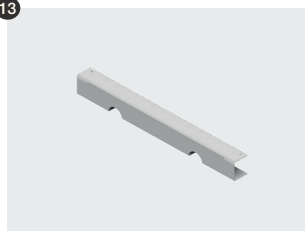

Panelbund*

Mål: 295 x 30 x 31 mm
Materiale: Aluminium
Vægt: 50 g/stk

* Systemoversigten er vist med tilvalgskomponenter. Kontakt os for mere information om mulighederne i netop dit projekt.

Tel: +45 6376 1300
Mail: dampa@dampa.dk