

DAMPA® Heat-600-4-CB2 med harpe register

Systemoversigt

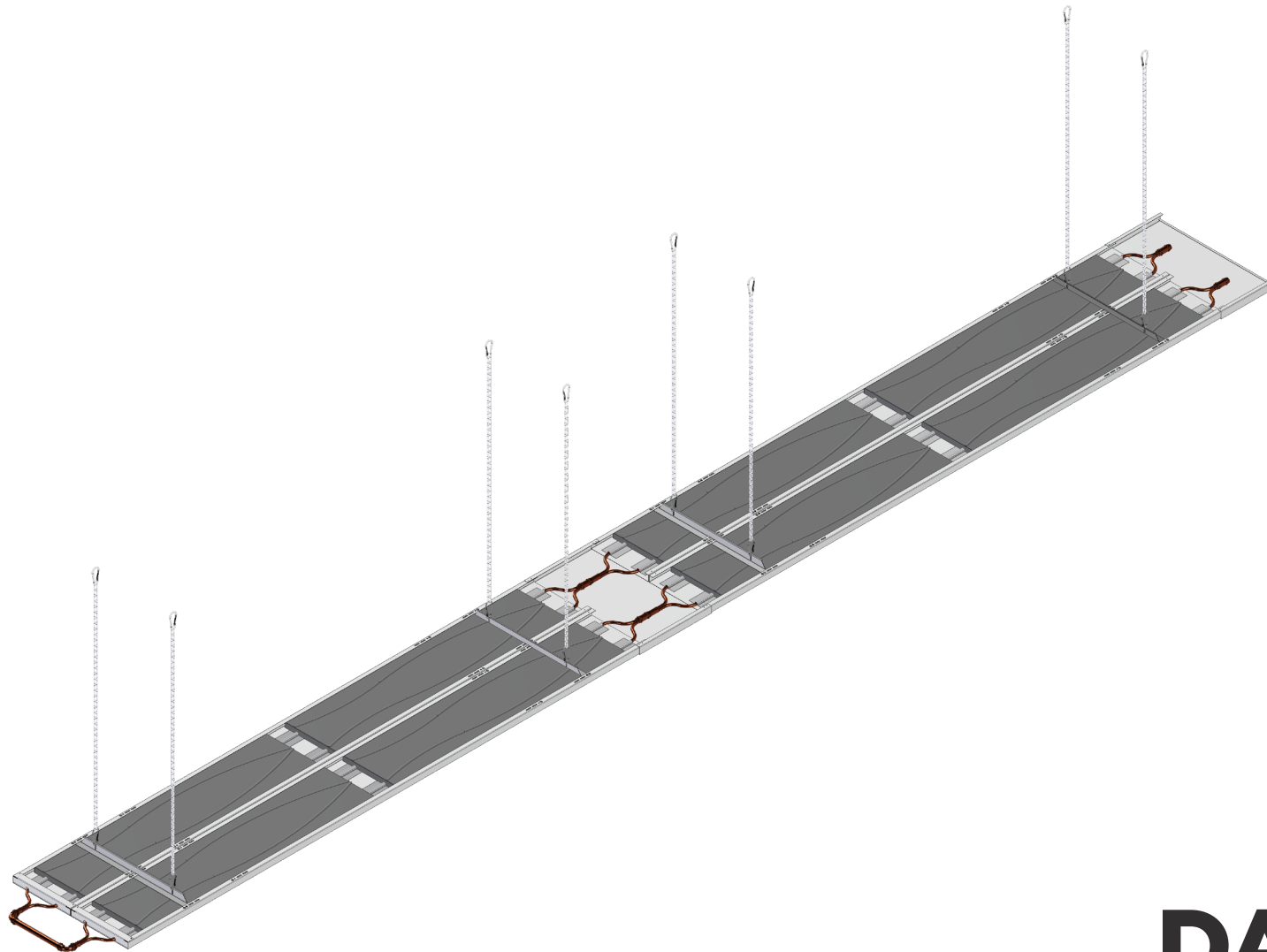

DAMPA®

DK-5690 Tommerup, Tel.: +45 63 76 13 00
dampa@dampa.dk, www.dampa.com

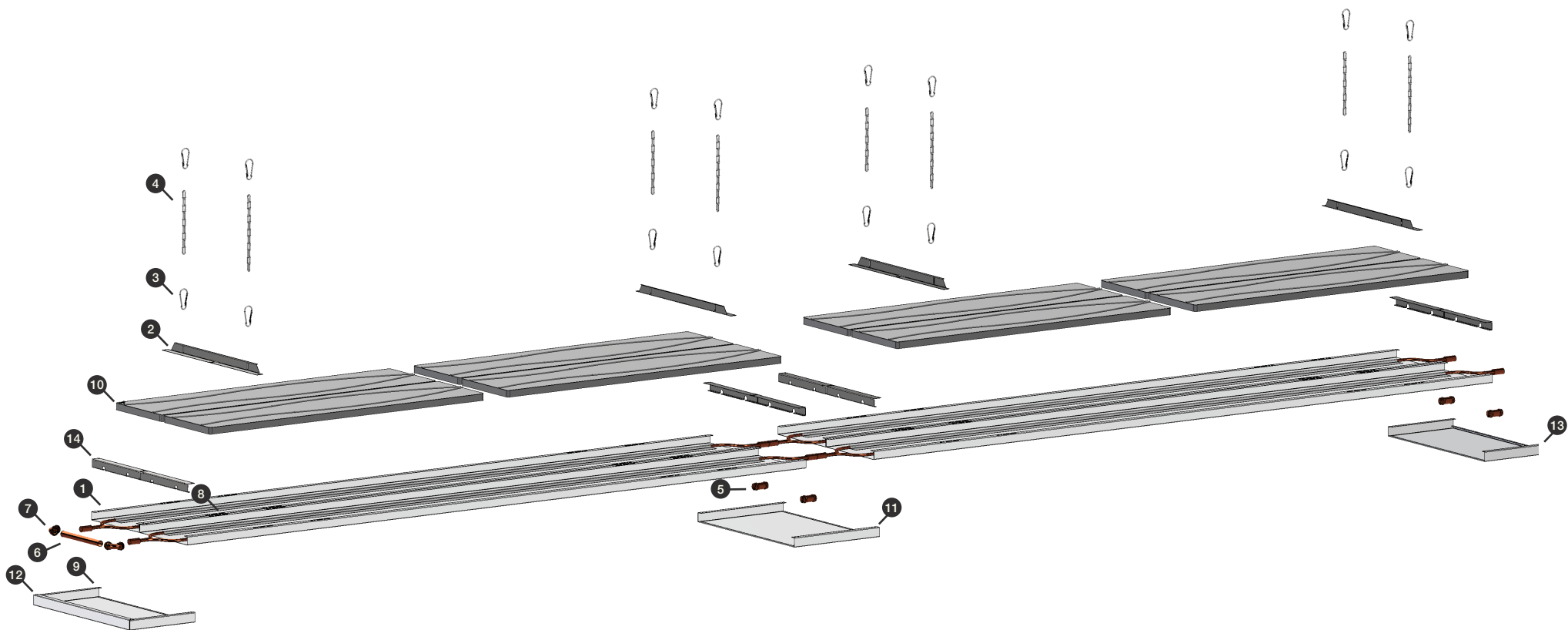

DAMPA®

DK-5690 Tommerup, Tel.: +45 63 76 13 00
dampa@dampa.dk, www.dampa.com

Komponentliste: DAMPA® Heat-600-4-CB2 med harpe register

1

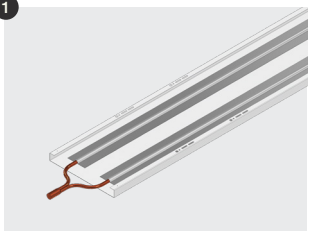

Heat Panel

Mål: 3000 (2700) x 297 x 30 mm
Materiale: Aluminium med kobberregister
Vægt: 1,37 kg/stk.

2

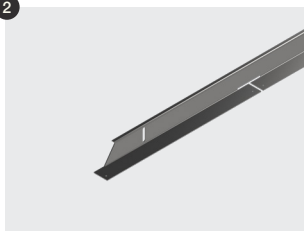

Crossbar, type CB

Mål: 595 x 30 x 31 mm
Materiale: Stål
Vægt: 250 g/stk.

3



Karabinhage

Mål: 50 x 25 mm
Materiale: Galvaniseret stål
Vægt: 25 g/stk.

4



Kæde

Mål: 1000 x 3 mm
Materiale: Galvaniseret stål
Vægt: 300 g/m
Bæreevne: 10 kg/stk.

5



Skydemuffe

Mål: ø 22 mm
Materiale: Kobber
Vægt: 100 g/stk.

6

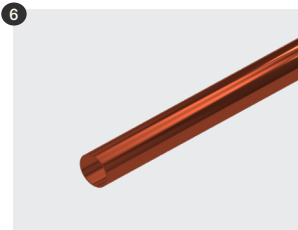

Kobberrør

Mål: ø 22 x 256 mm
Materiale: Kobber
Vægt: 250 g/stk.

7



90° bøjning

Mål: ø 22 mm
Materiale: Kobber
Vægt: 100 g/stk.

8



Afstandsstykker

Mål: 20 x 200 x 2,5 mm
Materiale: Kork med klæb

9

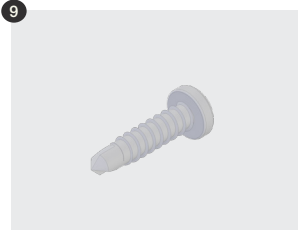

Selvskærende skruer

Mål: ø 4,1 x 13 mm
Materiale: Stål

10

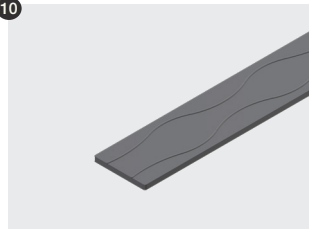

Batts i pose

Mål: 1200 x 295 mm
Materiale: Mineraluld i pose
Vægt: 440 g/stk.

11

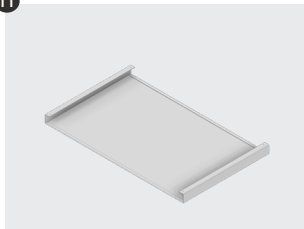

Dækplade*

Mål: 372 x 600 x 35 mm
Materiale: Aluminium
Vægt: 760 g/stk.

12



Endeplade for afslutning*

Mål: 287 x 600 x 35 mm
Materiale: Aluminium
Vægt: 665 g/stk.

13

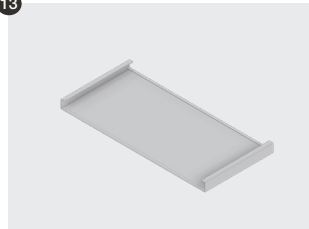

Endeplade for tilslutning*

Mål: 287 x 600 x 35 mm
Materiale: Aluminium
Vægt: 600 g/stk.

14

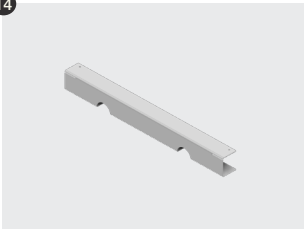

Panelbund*

Mål: 295 x 30 x 31 mm
Materiale: Aluminium
Vægt: 50 g/stk.

* Systemoversigten er vist med tilvalgskomponenter. Kontakt os for mere information om mulighederne i netop dit projekt.

Tel: +45 6376 1300
Mail: dampa@dampa.dk