

DAMPA® Sport Panel Montagevejledning

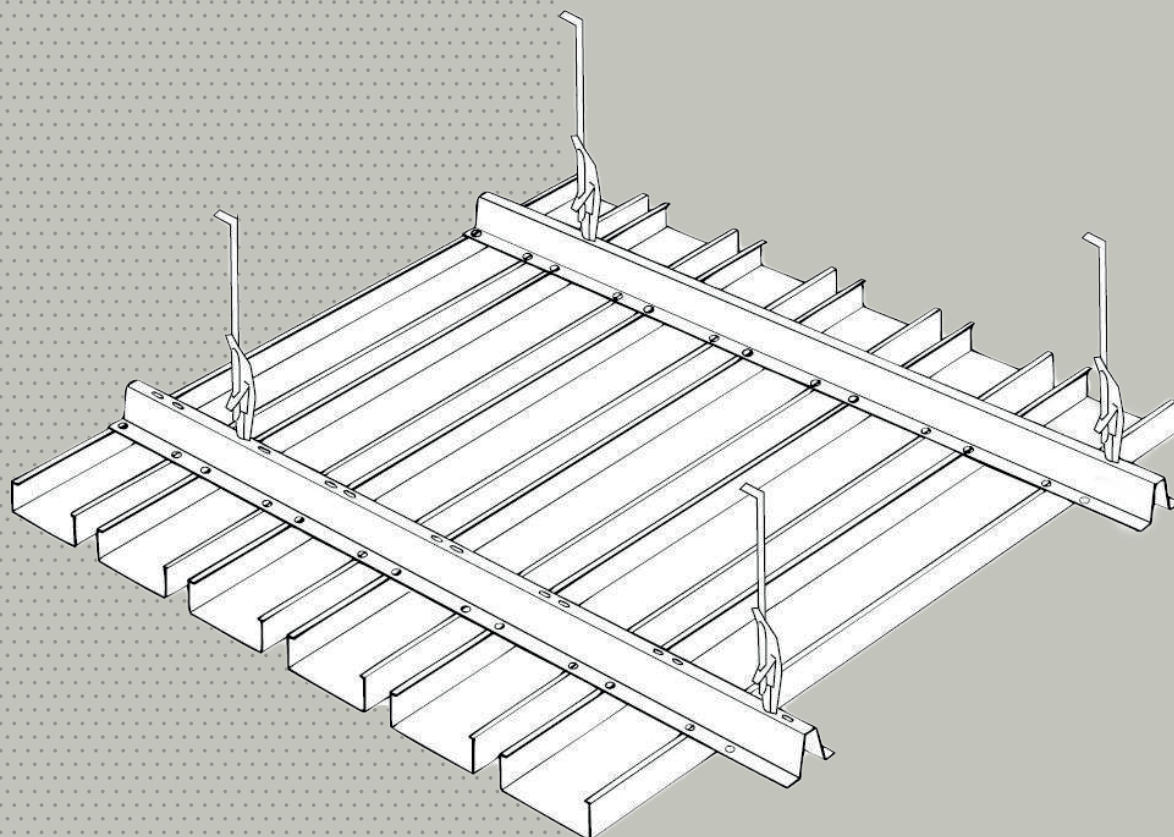

DAMPA®

Montering af DAMPA® Sport Panel

DAMPA® Sport Panel er en robust åben lofts-løsning, der er designet med et synligt ophængssystem.

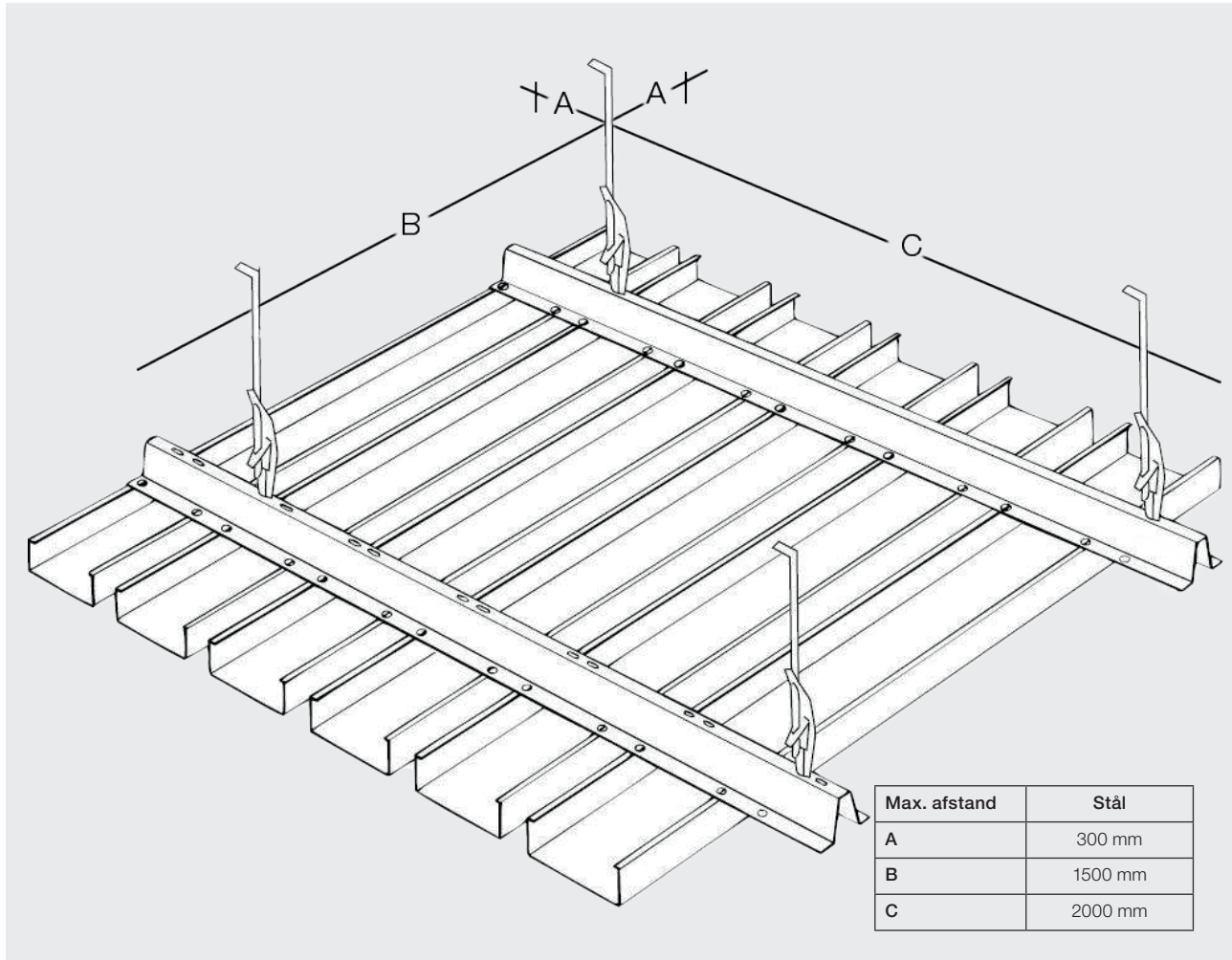

Takket være sin store styrke er DAMPA® Sport Panel det ideelle valg til lofter og vægge på steder, hvor aktivitetsniveauet er højt, og hvor der er stor risiko for skader eller stød - f.eks. i sportshaller, undergrundsbaner, gangarealer og lignende.

De angivne afstande mellem modulbæreskinner og stropper er maksimalafstande.

DAMPA® Sport Panel

Modul 100 mm, materialetykkelse 0,8 mm

Produkt	Gennemsnitligt materialeforbrug	Emballering
Modulbæreskinne	1,10 m/m ²	5 stk./bundt
Bæreskinnelaske	0,20 stk./m ²	100 stk./kasse
Stroplås nr. 5	11 stk./m ²	600 stk./kasse
Låseclips nr. 5	0,0 stk./m ²	350 stk./kasse
Strop nr. 5 (nedhængt 500 mm)	0,30 m/m ²	100 m/rulle
Bolt M6 x 8 mm	0,08 stk./m ²	Løsvægt
Møtrik M6	0,08 stk./m ²	Løsvægt

1

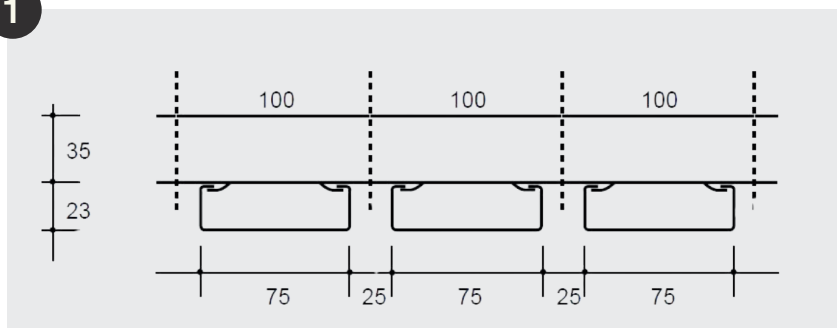

Et modul på 100 mm opnås ved anvendelse af paneler på 75 mm og et mellemrum på 25 mm.

2

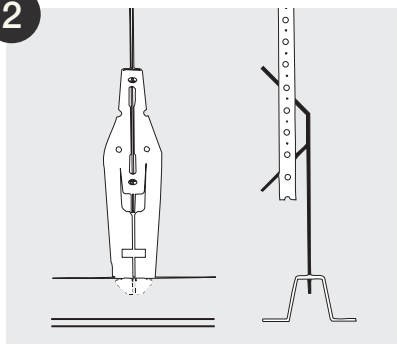

Stroplås nr. 5 med Strop nr. 5 placeres i modulbæreskinnens huludstansninger.

Stroppens udtræksværdi skal være mindst 2,5 x stropbelastningen.

3

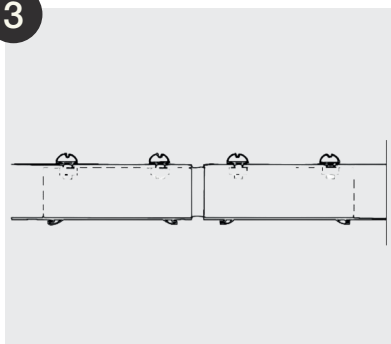

Modulbæreskinne samles ved hjælp af bæreskinnelasker og fire bolte med møtrikker.

Inden møtrikkerne strammes, opnås det korrekte modul ved at trække skinnerne fra hinanden, indtil boltene befinder sig længst muligt inde i huludstansningerne.

4

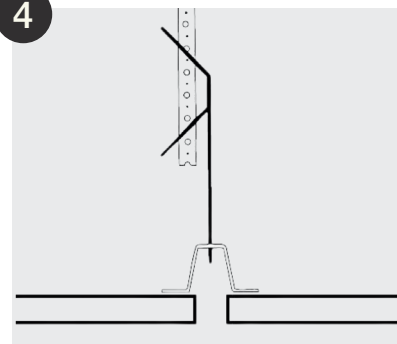

Ved montering af lofter, hvor der skal anvendes paneler med en længde på over 6 m, kan panelerne samles ved at lave et mellemrum på 10-25 mm mellem panelerne umiddelbart under en modulbæreskinne.

For at undgå bevægelser i loftfladen fastgøres modulbæreskinne til væggen.

Den første og den sidste modulbæreskinne fastgøres vinkelret på væggen for omtrent hver 2000 mm. Den synlige afstøring bør males sort.

5

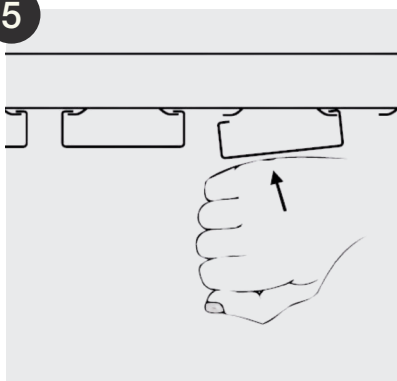

Panelerne monteres i modulbæreskinne og holdes fast af den nærmeste flange, der fastgøres i klipsene.

Flangen overfor klikkes ind i klipsen ved at slå let på den med knyttet hånd.

6

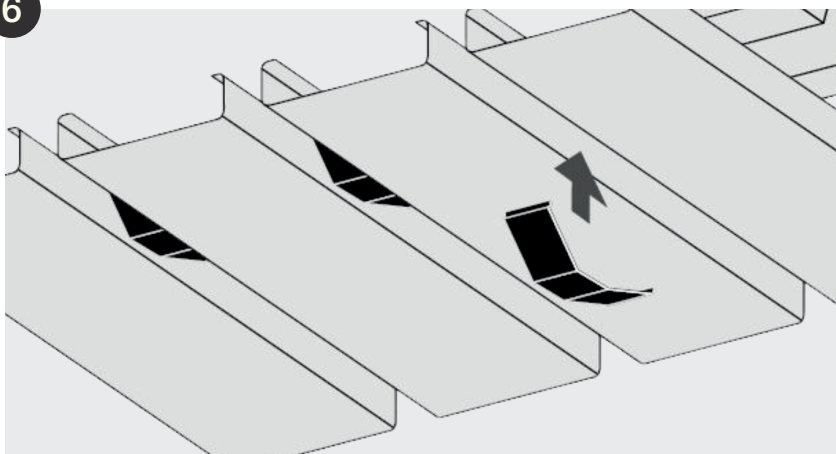

For at stabilisere DAMPA Sport systemet anbringes låseklips over de synlige bæreskinneflange i mellemrummene mellem panelerne.

Låseklipsene er lette at klemme fast.

DAMPA® Sport Panel Komponenter

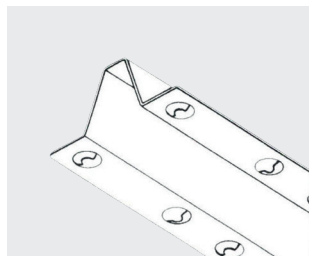

**Modulbæreskinne til
DAMPA® Sport**
Mål: 35 × 87 × 4000 mm
Materiale: Galvaniseret stål

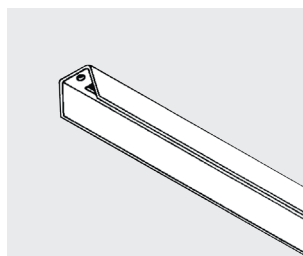

**Bæreskinnelaske til
DAMPA® Sport**
Mål: 28 × 21 × 300 mm
Materiale: Galvaniseret stål

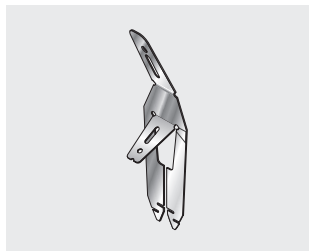

Stroplås nr. 5
Mål: 26 × 40 × 175 mm
Materiale: Galvaniseret fjederstål

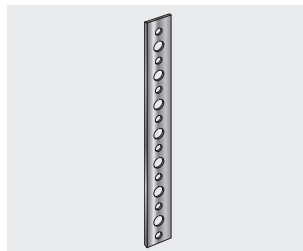

Strop nr. 5
Mål: 1 × 14 mm
Længde: 100 m
Materiale: Galvaniseret stål



Møtrik og bolt
Mål:
Møtrik; 12 x 16
M6-gevind bolt; M6 x 8
Materiale: galvaniseret stål

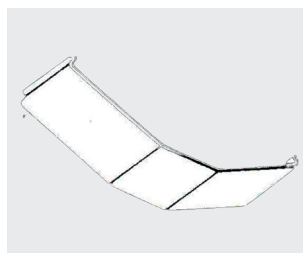

Låseclips nr. 5
Mål: 23 × 87 × 1,5 mm
Materiale: Galvaniseret stål
Overflade: sortlakeret

DAMPA®

DK-5690 Tommerup, Tel.: +45 63 76 13 00
dampa@dampa.dk, www.dampa.com